

## サポートベルト取り付け注意事項

※お子様を移動させる時以外は必ず開閉扉を閉めた状態でお使いください。  
 又、保護者の目の届く範囲でご使用ください。  
 ※そいねーるのサポートベルトの取り付けは大人2人以上で行ってください。

- ・そいねーるラージ・ミニ専用のベルトです。他のベビーベッドでは使用しないでください。
- ・大人用ベッドの横に設置する際は、必ずサポートベルトで固定し、ベッドとそいねーるの間にすき間ができないように取り付けてください。  
 尚、開閉扉は使用を終えたら必ず所定の位置に戻してお使いください。
- ・サポートベルトを付けた際、たわみやゆるみがないようにしっかり締め付けてください。  
 ベルトが緩んでいる場合、そいねーるが動き大人用のベッドとの間にすき間ができてしまい事故につながる可能性があります。
- ・定期的にベルトが緩んでいないか確認してください。
- ・必ず保護者の目の届く範囲でご使用ください。
- ・サポートベルトを取り付けた場合、大人用ベッドのフレーム材料の種類によってプレート接地面に傷や凹みが出る可能性があります。

## 設定高さについてのご注意

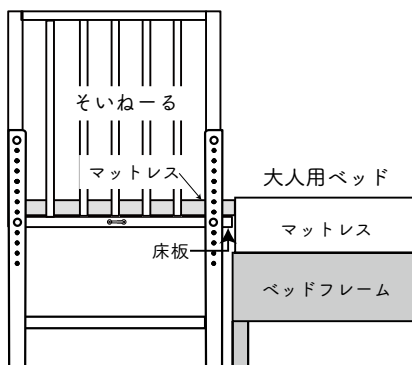

大人用ベッドの横に設置し、  
 (大人用ベッドと) 同じ高さで使用する場合、  
 そいねーるの床板の高さは、  
 そいねーるに敷くマットレスの厚みを  
 考慮して設定してください。  
 (お子様と同じ目線で使用する事が出来ます)

## サポートベルト部品と名称

(そいねーる本体の部品箱に同梱)

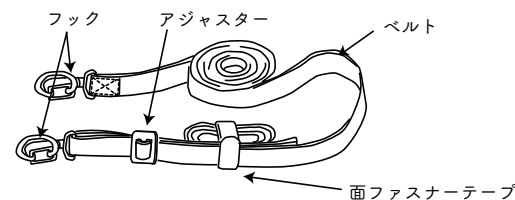

サポートベルト 1セット

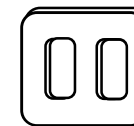

プレート 1枚

## サポートベルト取り付け対応サイズについて

### 高さ

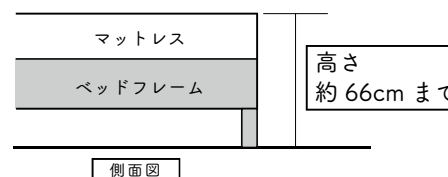

側面図

床からマットレス上面までの高さが  
 11.5～66cm までの大人用ベッドに  
 対応しています。その高さ以上は使用  
 できません。(そいねーるとの段差が  
 生じる為。)

### フレームの厚さ

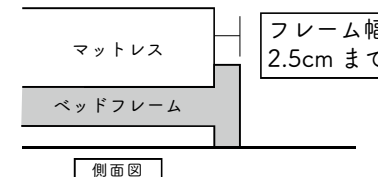

側面図

大人用ベッドのフレームがマットレス  
 より外側へ2.5cm 以上はみ出している  
 ものには対応していません。2.5cm 以上  
だとそいねーるとの間にすき間が生じま  
す。

### ベッドの幅

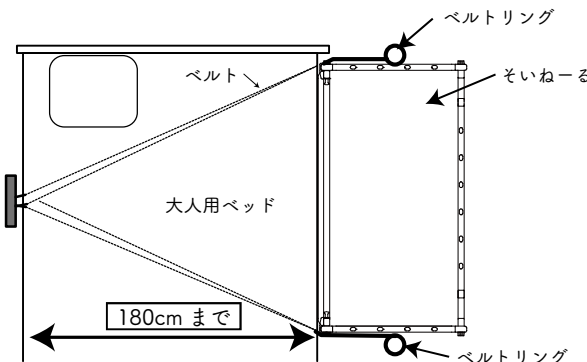

取り付け可能な  
 大人用ベッドの幅は  
 180cm (キングサイズ)  
 までです。

## サポートベルトの取り付け方

① ベルトのフックをプレートに通します。

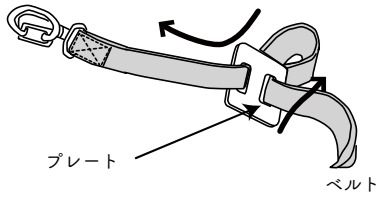

② 次にベルトのフックを片方のベルトリングに止めます。

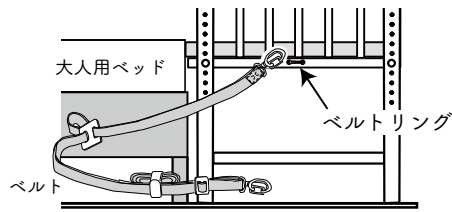

### 「マットレスとベッドフレームが別れている場合」

③ そいねーを大人用ベッドの横に置き、大人ベッドのマットレスを上げます。  
(ベルトを配置できるようにマットレスを移動させます。)  
ベルトを引っ張り、下の絵の様に1→2→3の順で配置します。

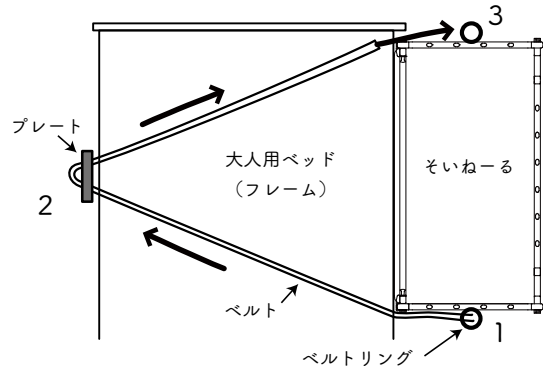

大人用マットレスを下し（設置しなおし）、下図の様にベルトを挟みます。

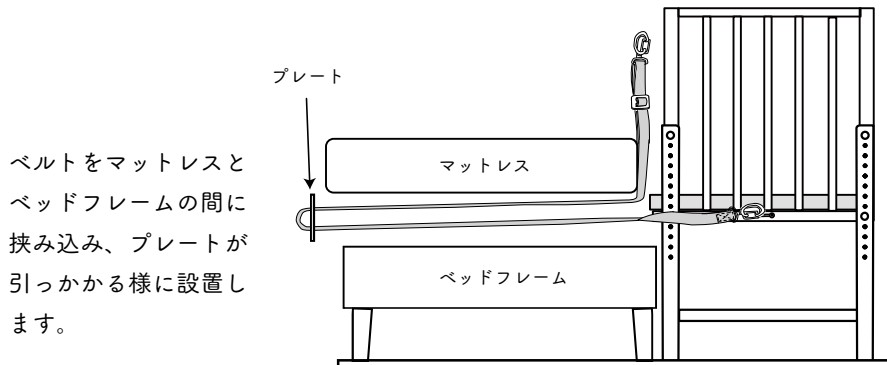

ベルトをマットレスとベッドフレームの間に挟み込み、プレートが引っかかる様に設置します。

### 「マットレスとベッドフレームが一体の場合」

③ そいねーを大人用ベッドの横に置き、ベルトを引っ張り、下の絵の様に1→2→3の順で配置します。

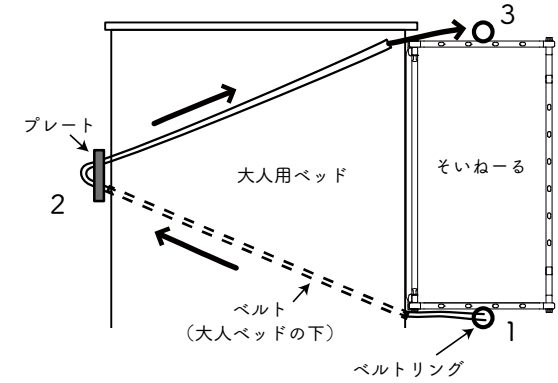

ベルトをマットの下から一周まわし、プレートがマットレスのサイドにくる様に設置します。

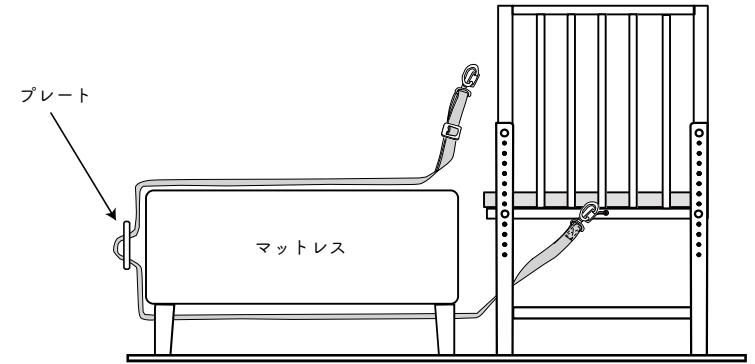

④ ベルトの先端のフックをベルトリングに留めて、①→②の順にアジャスターでベルト長さを調整してベルトが固定されている事を確認して完了です。  
余ったベルトは面ファスナーテープでまとめる事が可能です。

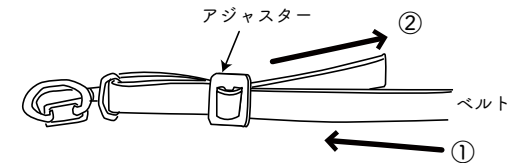

⚠ 大人用のベッドとそいねーとの間に隙間は無いか、ベッドが簡単に動かないか必ず確認してください。  
「マットレスとベッドフレームが別れている場合」で固定し、うまく固定できない場合は、「マットレスとベッドフレームが一体の場合」の方法で固定してください。